

Utilizado para movimientos de fluidos en tanques y recipientes, permite montarse en posición horizontal, inclinada o vertical.

Su construcción monobloque, con las zonas en contacto con el producto es de acero inoxidable, ejecución sanitaria para procesamiento de fármacos y alimentos; la fijación a clamp permite retirarlo rápidamente para limpieza.

El eje porta hélice, es hermético al exterior mediante un sello mecánico efectivo, incluso en aplicaciones especiales puede solicitarse con cierre hidráulico para trabajo con vacío. El motor eléctrico está directamente acoplado al eje, es de C.A.T. normalizado, blindado según IRAM, IEC.

Para posición de trabajo horizontal e inclinado, recomendamos reforzar la zona de sujeción al recipiente para evitar vibraciones durante la marcha en razón que el agitador queda voladizo al ser fijado solamente por clamp.

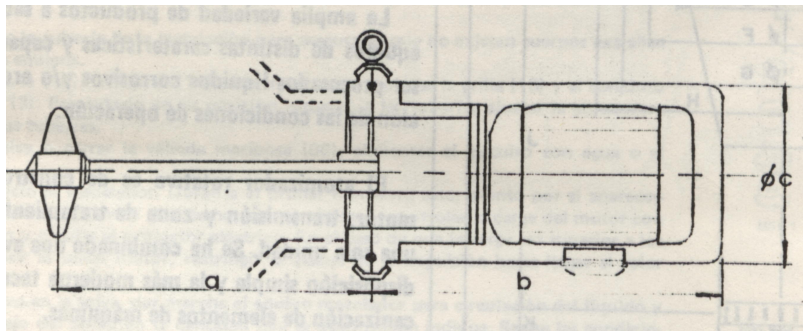

Potencias de Trabajo desde 1 hasta 100 HP, para tanques de 1 hasta 200 m3, horizontales o verticales

Molinos Coloidales Solga Portela 501 (1407) Buenos Aires Argentina TelFax: +5411-4612-7248
Mail: info@molinoscoloidales.com.ar Web Site: www.molinoscoloidales.com.ar